

# **KUMTEL®**

**HAF-09**

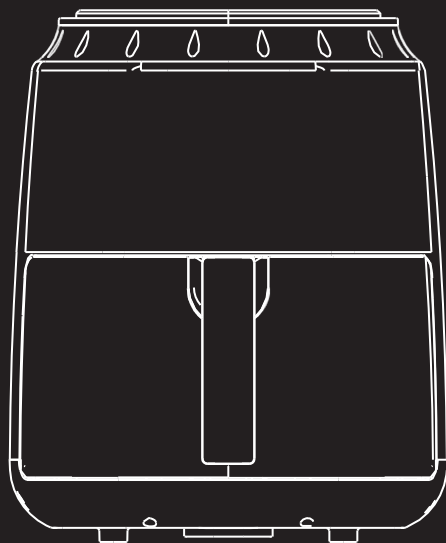

**Мультипіч HAF-09**

**Керівництво з експлуатації**

**ВАЖЛИВЕ ЗАУВАЖЕННЯ:** Будь ласка, перед використанням пристрою прочитайте всі інструкції. Збережіть їх для подальшого використання.

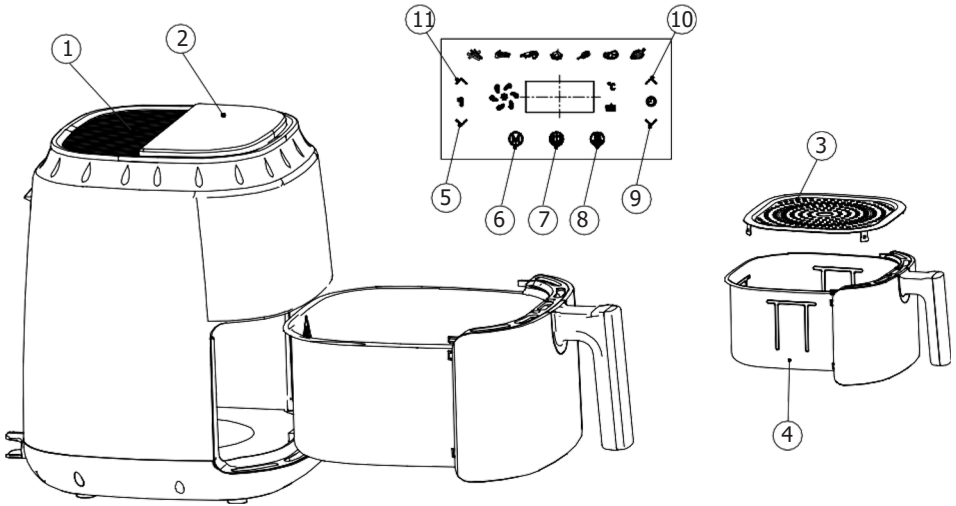

- 1-Повітрозабірник
- 2-Цифрова панель керування
- 3-Миска для смаження
- 4-Грщик для смаження
- 5-Зниження температури
- 6-Кнопка меню
- 7-On/Off
- 8-Підігрів
- 9-Зменшення часу
- 10-Збільшення часу
- 11-Збільшення температури



**ВАЖЛИВІ ІНСТРУКЦІЇ З ТЕХНІКИ БЕЗПЕКИ  
ПЕРЕД ТИМ, ЯК ВИКОРИСТОВУВАТИ ПРИЛАД, ПРОЧИТАЙТЕ ВСІ ІНСТРУКЦІЇ,  
ЗАХОДИ БЕЗПЕКИ ТА ПОПЕРЕДЖЕННЯ.**

При використанні електроприладів необхідно завжди дотримуватись основних запобіжних заходів, включаючи наступні:

1. Будь ласка, уважно прочитайте інструкцію з експлуатації перед використанням приладу. Збережіть посібник для довідки в майбутньому.
2. Ніколи не наповнюйте каструлю олією, інакше це може призвести до пожежі.
3. Прилад містить електронні елементи та нагрівальні елементи. Не кладіть його у воду та не мийте водою.
4. Не закривайте вхід та вихід повітря під час роботи. Не торкайтеся внутрішньої частини приладу аби уникнути опіків та ошпарювання.
5. Поверхні можуть нагріватися під час використання. Не торкайтеся гарячих поверхонь. Використовуйте ручку або ручки.
6. Під час роботи приладу через отвір для випуску повітря виходить високотемпературне повітря. Будь ласка, тримайтеся на безпечній відстані.
7. Не торкайтеся гарячих поверхонь. Не наближайтесь до отвору повітря. Виймаючи каструлю, будьте обережні з високою температурою повітря.
8. Не пошкоджуйте, не тягніть і не скручуйте дріт живлення, не використовуйте його для перенесення важких вантажів, не трансформуйте його, не дозволяйте шнуру звисати з краю столу або торкатися гарячих поверхонь, щоб уникнути ураження електричним струмом, займання та інших нещасних випадків. Пошкоджений шнур живлення повинен бути замінений виробником, його сервісним агентом або особою з аналогічною кваліфікацією, щоб уникнути небезпеки.
9. Будь ласка, не підключайте та не відключайте живлення мокрими руками, інакше це може призвести до ураження електричним струмом.
10. Не занурюйте прилад, його корпус, шнур або вилку у воду або іншу рідину, щоб уникнути ураження електричним струмом та порушення функціонування.
11. Не розміщуйте прилад на легкозаймистих матеріалах, таких як скатертини, фіранки тощо, або поряд з ними, щоб уникнути пожежі.
12. Обов'язково використовуйте на жаростійкій і рівній поверхні, тримайте прилад на відстані не менше 30 см від стіни, меблів або інших легкозаймистих предметів.
13. Прилади не призначені для керування за допомогою зовнішнього таймера чи окремої системи дистанційного керування.
14. Не використовуйте прилад не за призначенням.
15. Даний прилад не призначений для використання особами (включно з дітьми) з фізичними, сенсорними чи розумовими вадами або з нестачею досвіду та знань, якщо тільки вони не перебувають під наглядом або не проінструктовані щодо використання приладу особою, яка відповідає за їх безпеку.
16. Необхідно стежити за дітьми, щоб вони не грали з приладом.
17. Даний прилад може використовуватись дітьми віком від 8 років та старшими, а також особами з фізичними, сенсорними чи розумовими вадами або з нестачею досвіду та знань, якщо вони знаходяться під наглядом або проінструктовані про безпечне використання приладу. Діти не повинні грати із приладом. Очищення та технічне обслуговування користувачем не повинні проводитися дітьми, якщо вони не старші 8 років і не перебувають під наглядом.
18. Зберігайте прилад та його шнур у недоступному місці, для дітей віком до 8 років.
19. Даний пристрій призначений лише для побутового використання.

Модель	Напруга	Частота	Потужність
NAF-09	220-240V~	50/60Hz	1250W

**ПЕРЕД ПЕРШИМ ВИКОРИСТАННЯМ:**

- Видаліть весь пакувальний матеріал.
  - Зніміть наклейки або етикетки з пристрою.
  - Ретельно промийте кошик і деко гарячою водою з додаванням невеликої кількості мийного засобу за допомогою неабразивної губки.
  - Протріть пристрій всередині та зовні вологою тканиною.
  - Встановіть прилад на стійку, горизонтальну та рівну поверхню. Не ставте прилад на поверхню не термостійку.
- Встановіть прилад з гарною циркуляцією повітря і далеко від гарячих поверхонь і будь-яких горючих матеріалів.
- Правильно помістіть кошик у каструлю, ви почуєте звуковий сигнал "tang".
- Вставте деко назад у прилад.

- Даний прилад працює на гарячому повітрі. Не заповнюйте сковороду олією чи жиром для смаження.
- Нічого не кладіть на прилад. Це порушує потік повітря та впливає на результат смаження гарячим повітрям.

## ЕКСПЛУАТАЦІЯ:

1. Вставте вилку в розетку із заземленням.
2. Натисніть кнопку ON/OFF
3. Натисніть кнопку збільшення/зменшення температури, щоб встановити правильну температуру для приготування.
4. Натисніть кнопку збільшення/зменшення часу, щоб встановити 5 хвилин для попереднього нагріву. Натисніть кнопку ON/OFF ще раз, щоб розпочати приготування. Після цього пристрій готовий до використання.
5. Коли час дійде до 0, обережно витягніть жаровню з приладу та помістіть інгредієнти у кошик для смаження. Не перевищуйте максимальну лінію; добре з'єднайте кошик для смаження з жаровнею і засуньте лист назад у прилад.
  - а) Ніколи не використовуйте каструлю без кошика.
  - б) Не торкайтеся каструлі під час роботи, а іноді і після використання, тому що вона сильно нагрівається. Тримайте сковороду лише за ручку.
6. Натисніть кнопку вибору режиму, щоб перемикнути та вибрати відповідну програму приготування, або натиснути кнопку збільшення/зменшення температури та кнопку збільшення/зменшення часу, щоб вибрати потрібні час та температуру.
7. Натисніть кнопку ON/OFF ще раз, щоб розпочати приготування їжі.
8. Коли ви почуєте звуковий сигнал таймера, встановлений час приготування закінчився. Витягніть каструлю з приладу та поставте її на термостійку поверхню.
9. Перевірте, чи готові інгредієнти. Якщо інгредієнти не готові, посуньте каструлю назад у прилад та встановіть таймер на кілька додаткових хвилин.
10. Якщо інгредієнти готові, обережно витягніть лист, натисніть кнопку звільнення кошика і підніміть кошик з листа, щоб видалити інгредієнти. Не перевертайте кошик догори дном, коли до нього все ще прикріплена сковорода, тому що зайва олія, що скупчилась на дні сковороди, витікає на інгредієнти.
11. Спустосіть кошик у миску або на тарілку. Коли партія інгредієнтів готова, пристрій миттєво готовий до приготування наступної партії.

## ПОРАДИ:

- Додайте трохи олії до інгредієнтів для отримання хрусткої скоринки.
- Струшування інгредієнтів на півдорозі під час приготування оптимізує кінцевий результат та може допомогти запобігти нерівномірному прожаренню інгредієнтів. Щоб струсити інгредієнти, витягніть чашу з приладу за ручку та струсіть її. Потім вставте деко назад у прилад. Не натискайте кнопку звільнення кошика під час струшування.

## ФУНКЦІЯ ЗБЕРІГАННЯ ТЕПЛА

Коли прилад працює, натисніть кнопку підтримки тепла. Він залишатиметься теплим протягом 120 хвилин після закінчення приготування.

## РЕЦЕПТИ ПРИГОТУВАННЯ

Кнопка режиму	Температура	Час
Фрі	200°C	25 хв
Ребра	180°C	15 хв
Криветка	180°C	25 хв
Кекс	180°C	17 хв
Крабова паличка	200°C	25 хв
М'ясо	200°C	20 хв
Риба	200°C	25 хв

## ЧИЩЕННЯ І ОБСЛУГОВУВАННЯ

1. Перед очищенням встановіть таймер на 0, від'єднайте пристрій від мережі та зачекайте, поки пристрій охолоне. Не торкайтеся поверхні доки вона не охолоне.

2. Ніколи не занурюйте пристрій у воду або будь-яку іншу рідину. Пристрій не можна мити в посудомийній машині.
3. Очистіть поверхню сковороди та кошику гарячою водою, невеликою кількістю мийного засобу та неабразивною губкою. Якщо бруд прилип до кошика або до дна каструлі, наповніть каструлю гарячою водою з невеликим кількістю мийного засобу. Помістіть кошик у каструлю і дайте каструлі та кошику напітатися приблизно 10 хвилин.
4. Протріть поверхню фритюрниці вологою тканиною. Ніколи не використовуйте жорсткі та абразивні засоби для чищення, губки йоржики які можуть пошкодити пристрій.
5. Якщо ви не використовуєте прилад протягом тривалого часу, очистіть його та зберігайте у прохолодному та сухому місці.

## ВИПРАВЛЕННЯ ПРОБЛЕМ

Проблема	Можлива причина	Рішення
Не працює	Шнур живлення не вставлено в розетку	Щільно вставте шнур живлення в заземлену розетку.
	Не встановлено таймер	Встановіть таймер на бажаний час приготування, після чого прилад зможе підключитися до мережі.
Недоготована їжа	Забагато їжі в кошику	Смажити продукти по черзі
	Встановлена занизька температура	Встановіть потрібну температуру та знову обсмажте їжу
	Короткий час приготування	Встановіть потрібну температуру та знову обсмажте їжу
Нерівномірно зготовані продукти	Деякі продукти потрібно збовтувати під час готування	Під час готування дістаньте каструлю та стряхніть, щоб перемішати продукти, вставте каструлю назад
Смажена їжа не хрустка	Деякі інгредієнти необхідно обсмажувати на маслі	Спочатку нанесіть тонкий шар масла на продукт, а потім починайте смаження
Не вдається плавно придвинути каструлю до приладу	Горщик із надто великою кількістю продуктів занадто важкий	Продукти в кошику не повинні перевищувати максимальну лінію
	Кошик неправильно встановлений в горщик	Вставте кошик до каструлі
	Застрягла ручка	Встановіть ручку в горизонтальне положення
Забагато диму	Смаження жирних продуктів	Нормальне явище
	Фритюр працює на маслі з попереднього смаження	Почистьте горщик та кошик від попереднього використання



### Охорона навколишнього середовища

Електротехнічні вироби не можна викидати разом із побутовими відходами. Після закінчення терміну служби прилад має бути належним чином здано до пункту збору для утилізації електричного та електронного обладнання. Утилізуючи старі технічні пристрої належним чином, ви вносите важливий внесок у захист природних ресурсів та забезпечуєте їх утилізацію екологічно безпечним та нешкідливим для здоров'я способом